

ELEVATOR

Manual de utilizare, mentenanță, piese de schimb



32342577_R0 11/2014

Comenzi la Tel.: 0757.101.819; 0749.166.035; 0740.333.887
Service 0741.684.424; Fax 0249.451.311
comenzi@maxjonel.ro; office@maxjonel.ro
Sediul social si showroom:
Strada Fratii Buzesti, nr. 76A, oras Bals, jud. Olt, 235100



Fig. 1

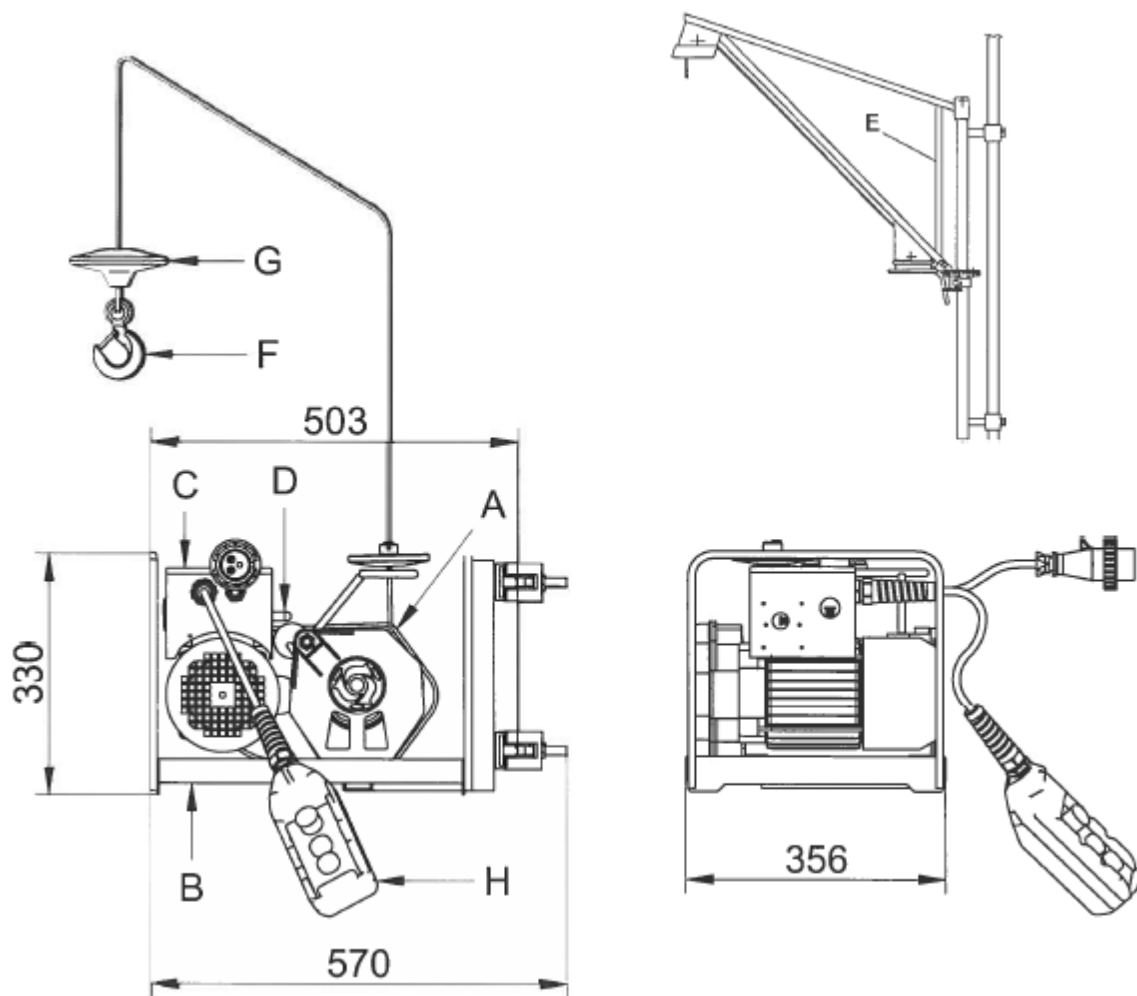

GB

- A MOTOREDUCTOR
- B CADRU PORTANT
- C SISTEM ELECTRIC
- D ÎNTRERUPĂTOR DE SFĂRȘIT DE CURSĂ
- E BRAȚ ROTATIV PENTRU RIDICARE
- F CÂRLIG
- G CONTRAGREUTATE



DATE TEHNICE		
Capacitate maximă	kg	150
Tensiune	V/Hz	230/50
Putere motor	Kw	0.8
Turație motor	n° / 1'	1350
Curent nominal	A	7.1
Viteză de ridicare	m / 1'	30
Înălțime maximă de lucru	m	40 / (80)*
Nivel de emisie de zgomot -LwA (EN USI 3744)	dB	83
Nivel de presiune acustică - LpA - 1.5 m	dB	<72
Greutate elevator	kg	50
Greutate braț rotativ	kg	11
Dimensiuni ambalare	mm	540x410x350
Tip service	S3	50%
Standarde design		
S.I. N°3073 din 30/11/92		
FEM 1.001, UNI-ISO 4301-4308-2408, UNI 7670-9466, EN 60204-1, EN 60204-32, EN 60034-1, ISO 6336-1/-2		

NIVEL DE ZGOMOT LA URECHEA OPERATORULUI

Nivelul Lp(A) din tabelul DATE TEHNICE corespunde cu nivelul echivalent ponderat de presiune acustică pe scara A din Directiva Europeană 2006/42/CE. Acest nivel este măsurat fără greutate, la nivelul capului operatorului în poziție de lucru, la 1.5 metri depărtare de instrument, luând în considerare condiții de lucru diferite.

Trebuie acordată o atenție specială avertismentelor cu acest simbol:



Stimate Client,

Felicitări pentru achiziționarea AP 120 IMER, rezultatul unor ani de experiență:
Este un utilaj extrem de fiabil care aduce soluții tehnice inovatoare.

! LUCRUL ÎN SIGURANȚĂ

Pentru a lucra în condiții de siguranță, citiți următoarele instrucțiuni cu atenție.

ACEST MANUAL DE OPERARE ȘI MENTENANȚĂ trebuie să fie păstrat pe șantier de persoana responsabilă, de ex. maistru, și trebuie să fie întotdeauna disponibilă pentru referință.

Manualul este considerat parte integrantă a utilajului și trebuie să fie ținut pentru referință viitoare (EN ISO 12100-2) până când utilajul este distrus. Dacă este deteriorat sau pierdut, puteți solicita o altă copie de la producător.

Manualul conține informații importante cu privire la pregătirea șantierului, instalare, utilizare, mentenanță și cum să comandați piesele de schimb.

Cu toate acestea, instalatorul și operatorul trebuie să aibă amândoi experiență adecvată și cunoștințe despre utilaj.

Pentru a putea garanta siguranța operatorului, siguranța la operare și o perioadă de service lungă pentru echipament, instrucțiunile date în acest manual trebuie să fie respectate împreună cu normele de siguranță și regulamentele pentru prevenirea accidentelor de muncă în conformitate cu legislația curentă (Purtarea încălțămintei și îmbrăcămintei adecvate, căști de protecție, centuri de siguranță, parapeți în proximitatea zonelor periculoase, etc.).



- Este interzisă orice modificare a structurii din oțel sau fazelor în procesul de lucru ale trolului, brațului pivotant sau accesoriilor.

IMER INTERNATIONAL respinge orice responsabilitate pentru nerespectarea regulamentelor care guvernează utilizarea echipamentului de ridicare, în mod specific: utilizarea necorespunzătoare, alimentare defectuoasă, lipsa de mentenanță, modificări neautorizate, falsificarea și/sau daune, nerespectarea parțială sau totală a instrucțiunilor din acest manual.



- IMER INTERNATIONAL își rezervă dreptul de a modifica caracteristicile trolului și/sau conținutul acestui manual fără nicio obligație de a actualiza manualul utilajului și/sau orice alte manuale anterioare.

1. DESCRIERE GENERALĂ



- Avertisment: Folosirea unui utilaj de ridicare necesită o foarte bună îngrijire și îndemânare. Trebuie să fie mânuit doar de personal calificat sau instruit corespunzător.



- Utilajul este conceput pentru a ridica materiale și a fi utilizat pe șantiere de construcții.



- Este interzisă ridicarea persoanelor și/sau animalelor.



- Nu trebuie să fie utilizat în atmosfere potențial explozive, acolo unde există riscul de incendiu sau explozii subterane.

Utilajul constă în principal din (Fig. 1):

- Motoreductor (ref. A) care include un motor electric cu blocare automată și un motoreductor în baie de ulei, tobă și cablu de oțel cu un diametru de 4 mm.

- Cadru (ref. B) cu dispozitive de protecție și cleme de fixare.

- Sistem electric (ref.C) compus dintr-un panou de instrumente cu voltaj mic cu trei butoane și un cablu electric de 5 mm și un ștecher de rețea.

- Braț rotativ pentru ridicare (ref.D).

- Întrerupător de sfârșit de cursă (ref.E)

- Cârlig (ref.F).

2. STRUCTURI DE SPRIJIN BRAT ROTATIV

Structura care sprijină brațul rotativ a trolului trebuie să poată susține forțele indicate în Fig. 2 care sunt generate în timpul operării.

Calculul pentru verificarea suporturilor trebuie să se facă de un expert tehnician.

De vreme ce brațul pivotant se poate roti pe pivoții de sprijin, aceste forțe trebuie să fie verificate în orice poziție pe care o poate lua, rigidizând și rezemând brațul pivotant în mod corespunzător.

IMER are două accesorii, prezentate în figurile 3 și 4 pentru a permite instalarea pe șantier în conformitate cu instalările diferite.

În cazul conductelor cu capete cilindrice, este posibil să se utilizeze un accesoriu care constă dintr-un pivot care, inserat în buța superioară a brațului, permite asamblarea așa cum se prezintă în Fig. 3. Atunci când folosiți această asamblare, trebuie să furnizați rigidizarea necesară pentru capătul vertical pentru a se opune forțelor indicate în Fig. 2,

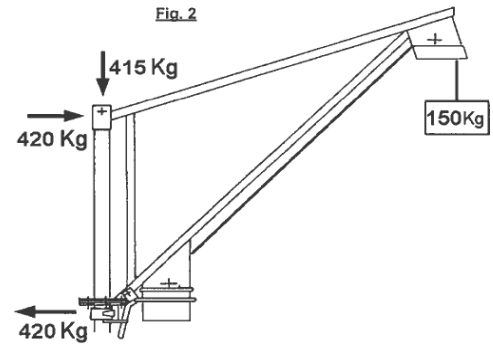

fără obstrucționarea acțiunilor operatorului în timpul lucrului (Fig. 11).

Pentru a monta brațul la o înălțime intermediară a eșafodajului, este necesar să se folosească Codul de racordare a eșafodajului IMER 1190180 din Fig. 4.



- Este interzisă instalarea brațului direct pe cadrul final al eșafodajului (Fig. 11) folosind pivotul care racordează cadrul ca pivot pentru braț. Producătorii eșafodajului nu garantează rezistența acestor pivoți la forțele de forfecare transmise de braț.



- ATENȚIE.

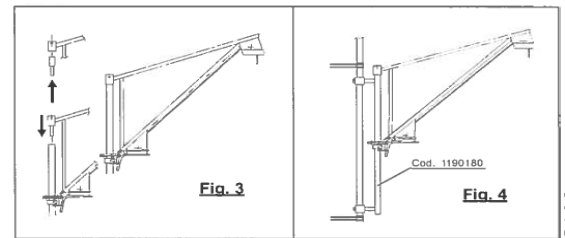

Declarația CE de conformitate anexată la acest manual este valabilă doar dacă toate componentele construcției IMER sunt utilizate (troliu original, braț și racordări).

Dacă această condiție nu este respectată, această declarație este valabilă doar pentru troliu. Oricine instalează pe un alt tip de braț sau cu un alt tip de racord eșafodaj trebuie să completeze declarația de conformitate CE, după verificarea tuturor cerințelor Directivei CE privind echipamentele tehnice 2006/42/CE.

Dacă suporturile sunt utilizate la o capacitate mai mică decât troliu, capacitatea permisibilă în conformitate cu cel mai important element al sistemului trebuie să fie declarată pe echipamentul instalat într-un loc clar vizibil.



2.1 PREGĂTIREA LOCULUI DE MUNCĂ



- Partea de deschidere a accesului greutății pe podea trebuie să fie protejată cu parapeti cu o înălțime de peste 1 m și un opritor de picior.

- Asigurați-vă că zona de ridicare este total liberă și luați toate precauțiunile necesare, astfel încât nimeni să nu se poată apleca peste etajele intermediare.

- Îngrădiți zona de încărcare inferioară astfel încât nimeni să nu poată sta acolo în timpul ridicării.

3. FIXAREA TROLIULUI ȘI BRATULUI (Fig. 8)

Doar personalul calificat și instruit corespunzător poate să asambleze și să opereze troliul.

Dată fiind greutatea componentelor variate, un număr corespunzător de operatori trebuie să fie angajați pentru a evita crearea oricăror situații periculoase în timpul transportului și instalării.

Înălțimea de lucru maximă (40m standard sau 80 de metri dacă toba este bobinată cu 81 de metri de cablu) corespunde cu poziția scripetelui superior al brațului cu troliul instalat la piciorul eșafodajului.

Securizați troliul direct de eșafodaj cu cleme astfel încât cablul să fie direcționat în sus.



- Atenție. În timp ce clemele care sprijină troliul sunt strânse aveți grijă ca troliul să nu alunece pe țeava eșafodajului deoarece poate strivi brațele sau picioarele operatorului.

Securizați brațul rotativ de eșafodaj astfel încât primul scripetele primului nod al cablului să rămână în linia verticală a tobei. De asemenea, asigurați-vă că, atunci când este în poziție mediană (poziție de lucru), greutatea pe pământ este ridicată opus troliului și nu de-a lungul lui (Fig.8). Strângeți clema complet.



-Asigurați-vă că șuruburile clemei sunt strânse complet.



-Asigurați-vă că brațul este racordat de eșafodaj cu rigidizare corespunzătoare (Fig.10).



- Nu mișcați greutatea în sus sau în jos de braț și de troliu în orice poziție alta decât cea arătată în Fig. 8 pentru a preveni ca cablul să se frece prea mult de pereții scripetilor de oprire.

4. CONECTAREA ALIMENTĂRII ELECTRICE

- Verificați dacă voltajul este conform cu clasa utilajului.

- Verificați și dacă voltajul de alimentare este între -10% și +6% din rata cu troliul funcționând la greutate completă.

- linia de alimentare electrică trebuie să fie echipată atât cu întrerupătoare mici, cât și dispozitive curente reziduale și cablul de împământare trebuie să fie transecțional cu izolatorul. Mărimea cablurilor trebuie să țină cont de curenții de operare și lungimea liniei pentru a evita căderi de tensiune excesive (ref. Tab.1).

Nu folosiți cabluri de legătură bobinate în jurul tobelor.

- cablul de alimentare trebuie să fie potrivit pentru mânăuire frecventă și să aibă un manșon rezistent la abraziune (de exemplu H07RN-F).

- Pentru pornirea utilajului folosiți o priză CEE de 16-amp cu un indice de protecție IP67 și strângeți piulița inelului de reținere.

- conectați panoul de comandă la conectorul său. Troliul este echipat cu un panou cu 3 butoane (Fig. 5):

negru = jos, prima și a doua viteză.

alb = sus, prima și a doua viteză.

roșu = oprire de urgență.

Fig. 5

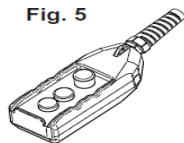

5. FIXAREA CABLULUI PE BRAȚ (Fig. 9)

După instalarea troliului și brațului și racordarea electrică, utilajul este pregătit pentru operare.



- Asigurați-vă că penele de siguranță sunt inserate corect.

5. ÎNTRERUPĂTOR DE SFÂRȘIT DE CURSĂ DE REGLARE

După instalarea troliului de pavilion înainte de lucru, asigurați-vă că ați ajustat întrerupătorul de limită de oprire.

Pentru a ajusta limita de oprire, procedați după cum urmează: slăbiți șurubul de ajustare RIF.1 montat pe pulsație REF.2, astfel încât cablul să treacă. Apoi, apăsați butonul pe panoul de comandă, până când contragreutatea RIF.3 ajunge la o distanță de 15-20 cm de pavilion, apoi opriți urcarea.

În sfârșit, strângeți șurubul de ajustare REF.1, astfel încât pulsație RIF.2 este blocată pe cablu și la o distanța de 1-2 cm de întrerupătorul de limitare levier REF.4

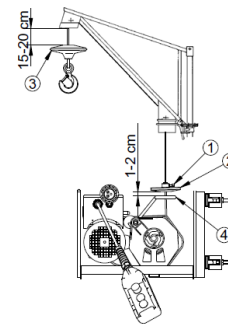

FIG5.1



- Atenție. Această testare trebuie să fie realizată de un expert, personal calificat și trebuie să fie luate toate precauțiunile de siguranță necesare.



- Atenție. Testarea trebuie să fie realizată înainte de folosirea troliului.



- Înainte de a începe testarea, verificați cu atenție că toată instalarea troliului s-a realizat corect.

1) Folosind butonul de coborâre, coborâți cablul fără nicio greutate pe poziția de greutate inferioară și verificați că la finalul deplasării rămân pe tobă cel puțin trei rânduri de cablu.

2) **Testare ciclu fără greutate.** Folosiți o greutate mică (20 kg) și verificați că utilajul funcționează corect prin derularea unui ciclu complet sus/jos. Testați butoanele de control, butonul de urgență, întrerupătorul de limită superioară și bobinarea corectă a cablului pe tobă și operarea frânei motorului, atât în sus, cât și în jos.

3) **Testare greutate.** Aceasta trebuie să fie executată prin aplicarea unei greutăți permisibile maxime pentru troliu (150 kg). Efectuați un ciclu complet sus/jos pentru a verifica ancorajele troliului și brațului și a vedea dacă frâna motorului funcționează corect.

După testare, verificați dacă totul a fost așezat sau fixat în structuri.

4) Troliul este fixat cu un dispozitiv de siguranță care oprește utilajul

la cel mai înalt punct. Această acționare a dispozitivului prin oprirea utilajului înainte ca contragreutatea să se lovească de braț prin eliberarea butonului de control relevant.

5) Trolitul este fixat cu un dispozitiv de siguranță care se asigură că două bobinări ale cablului există întotdeauna pe tobă chiar când cablul este complet debobinat; în acest mod, racordarea cablului pe tobă nu este niciodată forțată. Atunci când cablul se dezbobinează de pe tobă, ajunge la ultimele două bobinări, acest dispozitiv îl oprește și, dacă operatorul persistă cu dezbobinarea, îl face să se bobineze din nou în direcție opusă, față de oprirea obligatorie.

La finalizarea testării, completați raportul de test cu datele, datele de verificare a instalării, semnătura și orice observații (Tab.2). **Raportul de testare trebuie să fie păstrat de persoana responsabilă de pe santier.**



- Procedura de testare descrisă mai sus, inclusiv testarea ciclului fără greutate 2) și testarea greutății 3) trebuie să fie realizate la fiecare instalare nouă a utilajului.

7. RECOMANDĂRI DE OPERARE ȘI SIGURANȚĂ



- 1) Nu ridicați niciodată greutatea care depășesc capacitatea trolului.



- 2) Nu permiteți nimănui să treacă sau să stea sub o greutate care atâră.



- 3) Nu încercați niciodată să ridicați greutatea legate de pământ (de ex. stâlpi scufundați, socluri, etc.).



- 4) Asigurați-vă că greutatea este bine securizată de cârligul trolului și închideți de fiecare dată dispozitivul de siguranță (ref.5- Fig. 10).



-5) Dacă greutatea necesită accesorii de prindere cu cârlig, acestea pot fi certificate și aprobate tip (curele, cabluri, bucle, lanțuri, etc.). Capacitatea maximă a trolului trebuie să fie redusă de greutatea accesoriului.



- 6) Asigurați-vă că nicio parte a greutății nu poate ieși în timpul etapelor de ridicare.



-7) Înainte de a scoate greutatea din cârlig, trebuie să vă asigurați că este stabilă.



-8) Greutățile care atâră nu trebuie să fie descărcate cu accesorii care permit eliberarea instantă sau prin tăierea curelei.



-9) Nu vă mișcați niciodată mâinile sau orice altă parte a corpului aproape de tobă în timpul operării, se pot prinde de cablu în timp ce se bobinează și vătămări grave pot fi cauzate.



- 10) Nu vă mișcați niciodată mâinile sau orice altă parte a corpului aproape de contragreutate în timpul etapei de ridicare, pot fi strivite de un braț rotitor.



-11) Nu utilizați niciodată utilajul pe vreme nefavorabilă (vânt puternic sau furtuni) deoarece greutatea nu este ghidată.



-12) Poziția de control și condițiile de iluminat ambiental trebuie să permită o vizibilitate excelentă a greutății pentru operator de-a lungul ciclului de lucru.



-13) Asigurați-vă că toate dispozitivele de protecție ale trolului și brațului sunt folosite.



-14) În timpul operării, verificați dacă cablul de oțel se bobinează corect, o bobinare una după alta, fără nicio stagnare sau suprapunere care ar deteriora cablul. Dacă acest lucru se întâmplă, dezbobinați cablul și rebobinați corect, ținându-l întins.



-15) Asigurați-vă că zona de ridicare este complet liberă de obstrucțiuni și luați toate precauțiunile necesare astfel încât nimeni să nu se poată apleca peste etajele intermediare.



-16) Îngrădiți zona de încărcare inferioară astfel încât nimeni să nu poată sta acolo sau trece în timpul ridicării.



-17) Atunci când trolul nu este utilizat, nu permiteți niciunei persoane neautorizate să aibă acces la el.



-18) Este interzisă utilizarea trolului pentru tragere

la unghi mai mare de 5° pe verticală.



- 19) Nu lăsați niciodată o greutate care atâră nesupravegheată. Ridicați-o sau coborâți-o și descărcați-o.



- 20) Atunci când o greutate trebuie să fie ridicată sau coborâtă, controlul trebuie să fie astfel încât să minimizeze orice mișcări periculoase laterale sau verticale.



- 21) La ridicare sau coborâre, nu permiteți greutății să înceapă să se învârtă.



- 22) Înainte de a lăsa trolul nesupravegheat, scoateți greutatea, bobinați cablul pe tobă complet și apoi deconectați alimentarea electrică.



- 23) Înainte de utilizare, asigurați-vă că brațul este blocat la mijloc cu un levier corespunzător.

Atunci când greutatea ajunge la înălțimea necesară, decuplați dispozitivul de blocare cu mânerul și rotiți brațul.

Ori de câte ori operațiunea este reluată după o pauză lungă (de ex. în timpul nopții), verificați trolul înainte de a începe să-l folosiți prin efectuarea unei testări a unui ciclu fără greutate (conform punctului 2, capitolul 6).

8. VERIFICĂRI ȘI MENTENANȚĂ



- ATENȚIE: Toate lucrările de mentenanță trebuie să fie realizate după oprirea utilajului, scoaterea greutății și deconectarea alimentării.

Reparațiile trebuie să fie realizate de personal calificat sau de Centrele de Service Tehnic IMER.

Folosiți doar piese de schimb originale la schimbarea pieselor deteriorate.



- Verificați zilnic înainte de a începe să folosiți frâna motorului.



- Păstrați notificările și avertismentele pe utilaj, ușor de citit.



- Păstrați utilajul curat în orice moment.



- Păstrați întrerupătorul de sfârșit de cursă, întrerupătorul de cursă complet eficiente, verificați-le la începutul fiecărei ture de lucru.



- Asigurați-vă că cablul electric este în stare bună de reparații ori de câte ori folosiți utilajul, cineva poate să o fi deteriorat neintenționat și/sau din neștiință.



- Verificați zilnic integritatea cablului.

8.1 CABLU de OTEL

Folosiți doar funii noi cu specificațiile următoare și cu un certificat de conformitate și identificare

- Diametru extern:	4 mm
- Formare:	133 (19x70) anti-rotire
- Direcție așezare:	h așezare obișnuită
- Forță fir:	160 N/mm ²
- Rupere minimă fir:	13 kN
- Lungime:	81 m
-Tratament suprafață:	galvanizat, uns

- Codul de referință IMER se află în tabelul cu piese de schimb.

8.1.1 SCHIMBAREA CABLULUI DE OTEL (Fig. 6-6.1-6.2-6.3)

Cablul trebuie să fie înlocuit de un tehnician de service calificat. Scoateți cârligul (Fig.1 ref.F) și contragreutatea (Fig.1 ref.G). Pentru a evita exercitarea unei forțe excesive pe punctul de atașare al cablului, toba este fixată cu un dispozitiv care asigură că două bobinări ale cablului sunt întotdeauna lăsate chiar când cablul este complet dezbobinat.

Noul cablu trebuie să fie ridicat în acest mod.

Dezbobinați complet cablul. Scoateți-l din interiorul tobei prin orificiu și canelură. Introduceți noul cablu în orificiu și treceți-l prin deschizătură în cilindrul tobei. Strângeți clema la capăt, lăsând 1 cm de cablu liber (fig.6) și trageți cablul până când clema intră în contact cu peretele interior al tobei.

Bobinați de două ori complet în timp ce păstrați cablul în contact cu toba (fig. 6.1).

La a doua bobinare treceți cablul sub cârligul localizat în deschizătură în tobă (fig. 6.2).

Întindeți cablul pentru a asigura un contact bun cu suprafața tobei.

Bobinați pe cablu, o bobinare una după alta.

Treceți cablul prin contragreutate (fig. 6.3) și manșonul din aluminiu. Introduceți mandrina în orificiul cârligului. Treceți capătul cablului prin înapoi prin manșon și strângeți mandrina în bucla formată. În jur de 1 cm de cablu trebuie să iasă în afara manșonului.

Trageți cablul până când toate componentele sunt întinse. Acum presăți manșonul din aluminiu folosind un buton sau orice piesă potrivită a echipamentului.

Verificați dacă întrerupătorul de oprire SUS funcționează atunci când contragreutatea atinge levierul. Testați greutatea descrisă la paragraful 5 și notați în Tabelul 2 faptul că cablul a fost schimbat.

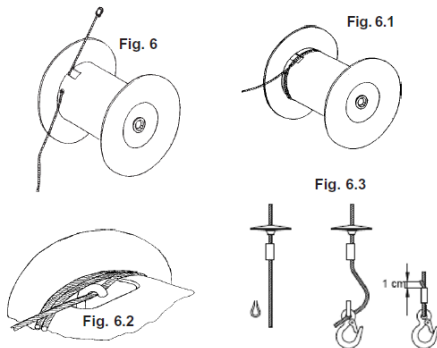

8.1.2 VERIFICĂRI PERIODICE

- Verificați starea cablului în fiecare zi și ori de câte ori există o deformare anormală (răsucire, îndoire sau frecare).

Schimbați cablul dacă prezintă orice defect, așa cum se indică în Fig. 1.1.

Verificați cu atenție tot cablul, în special capetele sale, la fiecare trei luni și înregistrați rezultatele în tabelul din manual. Tab.2 care trebuie să fie păstrat de persoana responsabilă de pe șantier.

Schimbați cablul cel puțin o dată pe an.

8.2 AJUSTAREA FRÂNEI MOTORULUI (Fig. 7)

Ajustare

Dacă frâna se blochează sau în cazul unei uzuri excesive, spațiul gol trebuie să fie ajustat după cum urmează.

Scoateți capacul ventilatorului 1 și dezasamblați ventilatorul 2.

Slăbiți trei șuruburi hex. 3.

Blocare frână: Rotiți piulița inelului 4 în sensul acelor de ceasornic pentru a crește spațiul gol 7 și eliberați frâna, verificați distanța spațiului (0.6-0.8 mm)

Uzura frână: Rotiți piulița inelului 4 în sensul contrar acelor de ceasornic pentru a reduce spațiul gol,

verificare distanței (0.6-0.8 mm).

Strângeți cele trei șuruburi hex. până la capăt și apoi refizați ventilatorul și capacul ventilatorului.

Pentru a verifica mânerul frânei, după ajustare, testați frâna de câteva ori sub greutate completă.

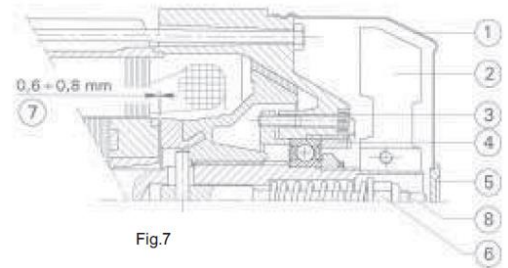

Fig.7

8.3 LUBRIFIEREA MOTOREDUCTORULUI

Niciun ulei nu trebuie să scurgă din ansamblul motoreductorului: orice scurgeri evidente pot dăuna structura din aluminiu. În acest caz, sigilați sau înlocuiți imediat.

- Verificați nivelul de ulei al motoreductorului înainte de a începe de fiecare dată. Umpleți dacă este necesar.

La umplere, folosiți capacul de pe motoreductor. Nivelul de ulei trebuie să acopere jumătate din vizor. Uleiul trebuie să fie schimbat după aproximativ 2000 de ore de lucru. Folosiți ulei de motor cu viscozitatea ISO VG 460 la 40°C.

- Uleiul vărsat este deșeu special și, prin urmare, trebuie să fie aruncat în conformitate cu legislația.

8.4 SISTEM ELECTRIC

Verificați integritatea carcasei de izolare a panoului de comandă.

Dacă sigiliul este deteriorat, înlocuiți-l cu o piesă de schimb originală IMER.

9. AVARII/CAUZE/REMEDII

10. DACĂ UTILAJUL CEDEAZĂ CU O GREUTATE ATÂRNÂND

- Nu încercați să reparați avaria lucrând pe utilaj cu greutate atârând.
- Dacă este posibil, scoateți greutatea de la nivelul prezent, apoi scoateți trolul și reparați-l.
- Dacă nu este posibil să scoateți greutatea, utilizați alt dispozitiv de ridicare (de capacitate suficientă) plasat mai sus, fixați cu cârlig pe greutate, eliberați-l din cârligul trolului deteriorat și apoi coborâți-l pe pământ.
- Nu încercați să coborâți greutatea prin piulița de ajustare a frânei de motor deoarece s-ar desprinde.

11. DEZASAMBLAREA TROLULUI

Doar personalul calificat sau instruit corespunzător poate dezasambla trolul.

Scoateți orice greutate de pe cârligul trolului. Scoateți cablul de pe braț și bobinați complet de tobă.

Dată fiind greutatea componentelor diferite, un număr corespunzător de operatori trebuie să fie angajat pentru a evita crearea oricărei situații periculoase în timpul dezasamblării și transportului.

Scoateți brațul prin deșurubarea clemei și extragerea ei de pe eșafodaj.

Dezasamblați trolul prin deșurubarea clemelor pentru a-l detașa de eșafodaj.



- Atenție. În timp ce clemele care sprijină trolul sunt desfăcute, aveți grijă ca trolul să nu alunece de-a lungul țevii eșafodajului deoarece poate strivi mâinile sau picioarele operatorului.

12. TRANSPORT ȘI PUNERE ÎN FUNCȚIUNE

Nu lăsați niciodată trolul instalat nesupravegheat fără a-l scoate de la sursa de alimentare și rebobina cablul cât de departe posibil de braț.

Dacă utilajul nu este folosit pentru o perioadă lungă de timp, este o regulă bună să-l păstrați acoperit pentru a-l proteja de mizerie și umezeală.

În timpul transportului, protejați diferitele părți ale utilajului față de lovire sau strivire care ar putea periclita operarea sa și forța mecanică.

13. ELIMINAREA TROLULUI

Pentru a arunca trolul la final, este necesar să se respecte cel puțin următoarele etape:

- a) scurgeți uleiul din motoreductor prin priză.
 - b) Separați diferitele componente din plastic sau electrice (cabluri, panou de comandă, etc.)
 - c) Separați componentele din metal pe tip de metal (oțel, aluminiu, etc.).
- După ce au fost separate în acest mod, așezați diferitele componente prin intermediul centrelor de colectare autorizate.



- Nu le aruncați în mediul înconjurător; pot cauza accidente sau poluare.

14. NIVEL de ZGOMOT LA UREACHEA OPERATORULUI

Nivelul Lp(A) indicat în tabelul cu DATE TEHNICE corespunde cu echivalentul nivelului de presiune acustică ponderată A conform 2006/42/CE. Nivelul este măsurat fără nicio greutate la capul operatorului în poziție de lucru de 1,5 metri față de utilaj, luând în considerare diferite condiții de lucru.



Fig. 7

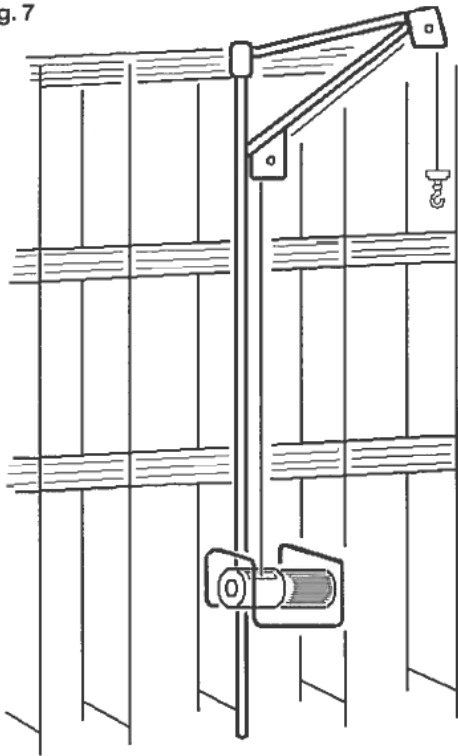

Fig. 8

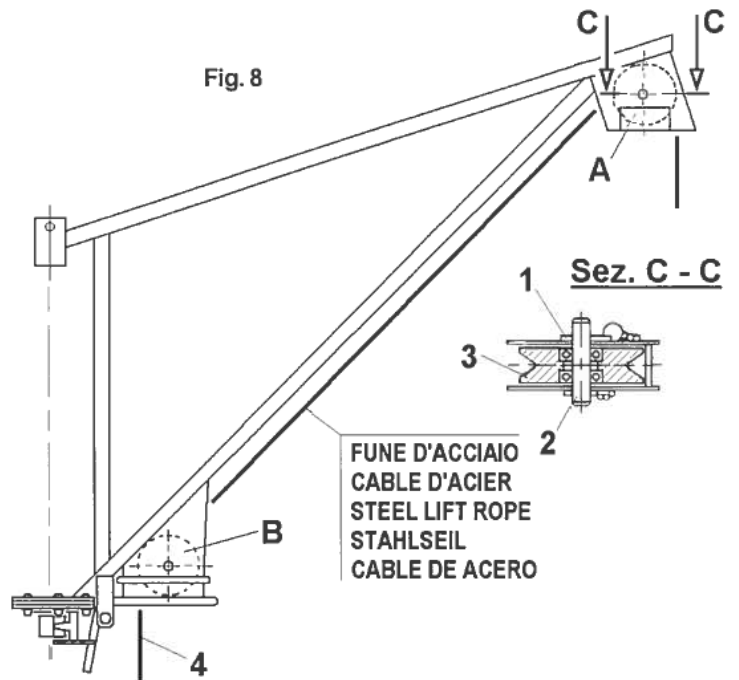
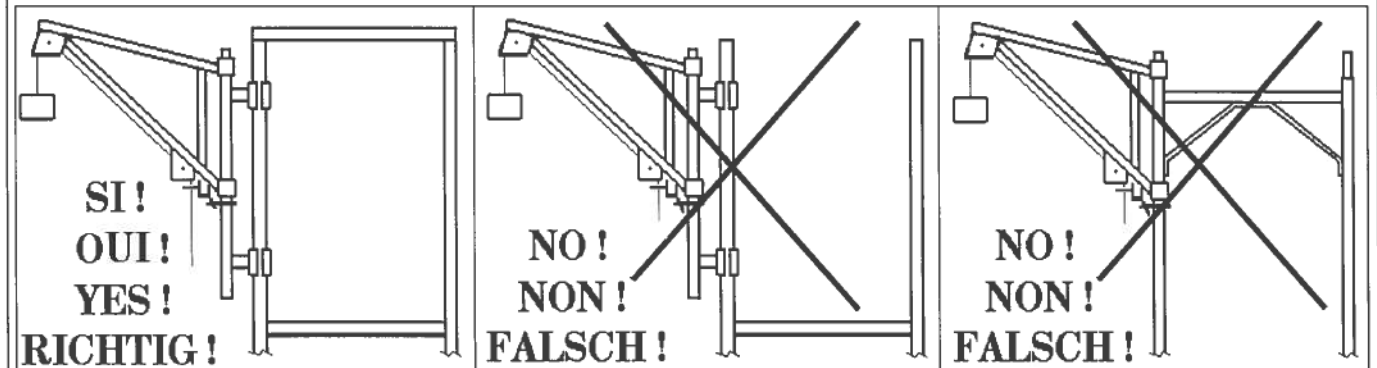
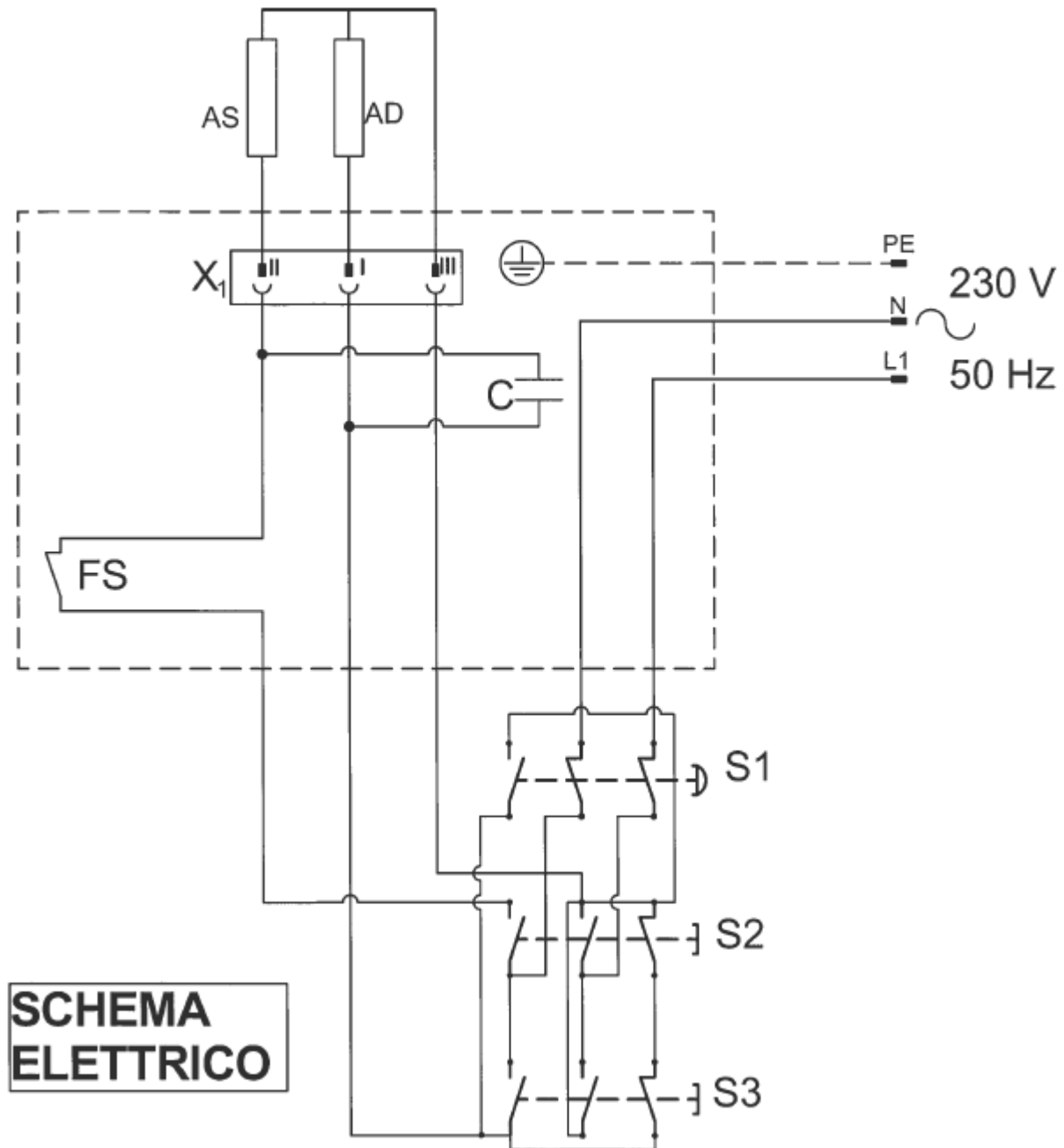

Fig. 11









SCHEMA ELECTRICĂ





PUNCTE DE APLATIZARE VIZIBILE	
COROZIUNE INTERNĂ SAU EXTERNĂ	
RUPEREA UNUI FIR	
RUPEREA UNOR FIRE UNICE	
FORMARE DE BUCLE	

(GB) PIESE DE SCHIMB: Toate comenzile de piese de schimb trebuie să indice următoarele: 1 - tipul de utilaj; 2- Numărul piesei și numărul de poziție a fiecărei părți; 3 - Număr de serie și anul de fabricare raportat pe plăcuța de identificare a utilajului.

SIMBOLUL de interșanjabilitate (exemplu): Poz. 1.1 este interșanjabil (☞) cu Poz. 1. Poz. 1 și Poz. 1.1 nu sunt interșanjabile dacă simbolul (☞) apare în tabel.

Rif.	Code	GB	Notă
1	3204530	Reductor	5240
1,1	3204520	Reductor	5241

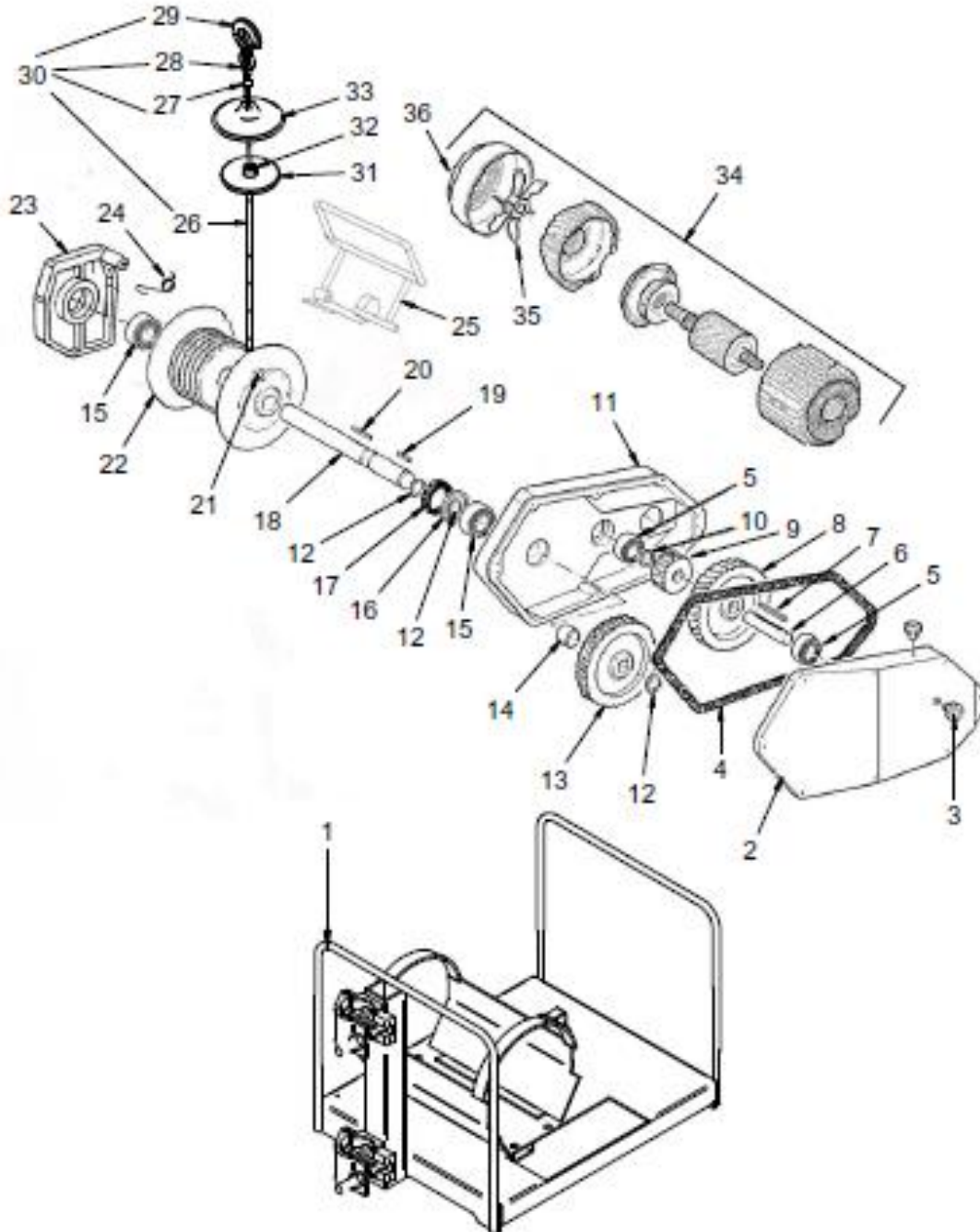



TAB. 1. PREZENTARE GENERALĂ			
Rif.	Code		Notă
1	3234150	CADRU	
2	3225254	FLANȘĂ MOTOREDUCTOR	
3	2235420	NIVEL ULEI	
4	2216331	GARNITURĂ	
5	2204440	PALIER	6004
6	2201130	ARBORE DE PION	
7	2229327	CHEIE	6x6x40
8	2202567	ANGRENAJ	Z.76 M1.75
9	3203971	ANGRENAJ	Z.35
10	2237301	DISTANȚIER	
11	2215165	CARCASĂ REDUCTOR	
12	2227280	INEL ELASTIC	7435 E/25
13	3203972	ANGRENAJ	Z.67
14	2237299	DISTANȚIER	
15	2204550	PALIER	6205
16	2227700	ȘAIBĂ ARCUITOARE	7437 I/52
17	2207355	BAGHETA DE ETANȘARE	
18	3233718	ARBORE TOBĂ	
19	2229450	CHEIE	8X7X20
20	2229400	CHEIE	6604 8X7X30
21	2239499		1/8"
22	3233762	TOBĂ	
23	2203155	SUPORT TOBĂ	
24	3225319	RESORT	
25	3234156	LEVIER DE FINAL DE CURSĂ	
26	2212150	CABLU DIN SÂRMĂ	81mt
27	2237660	MANȘON	TUB O
28	2238397	PAPUC DE CABLU	
29	2213267	CÂRLIG	
30	3234292	CABLU DIN SÂRMĂ + CÂRLIG	
31	3234151	PLĂCUȚĂ ÎNTRERUPĂTOR DE FINAL DE CURSĂ	
32	3234158	CABLU DE BLOCARE	
33	3234443	CONTRAGREUTATE	
34	3231774	MOTOR ELECTRIC	
35	3225019	CAPAC VENTILATOR	
36	3225020		

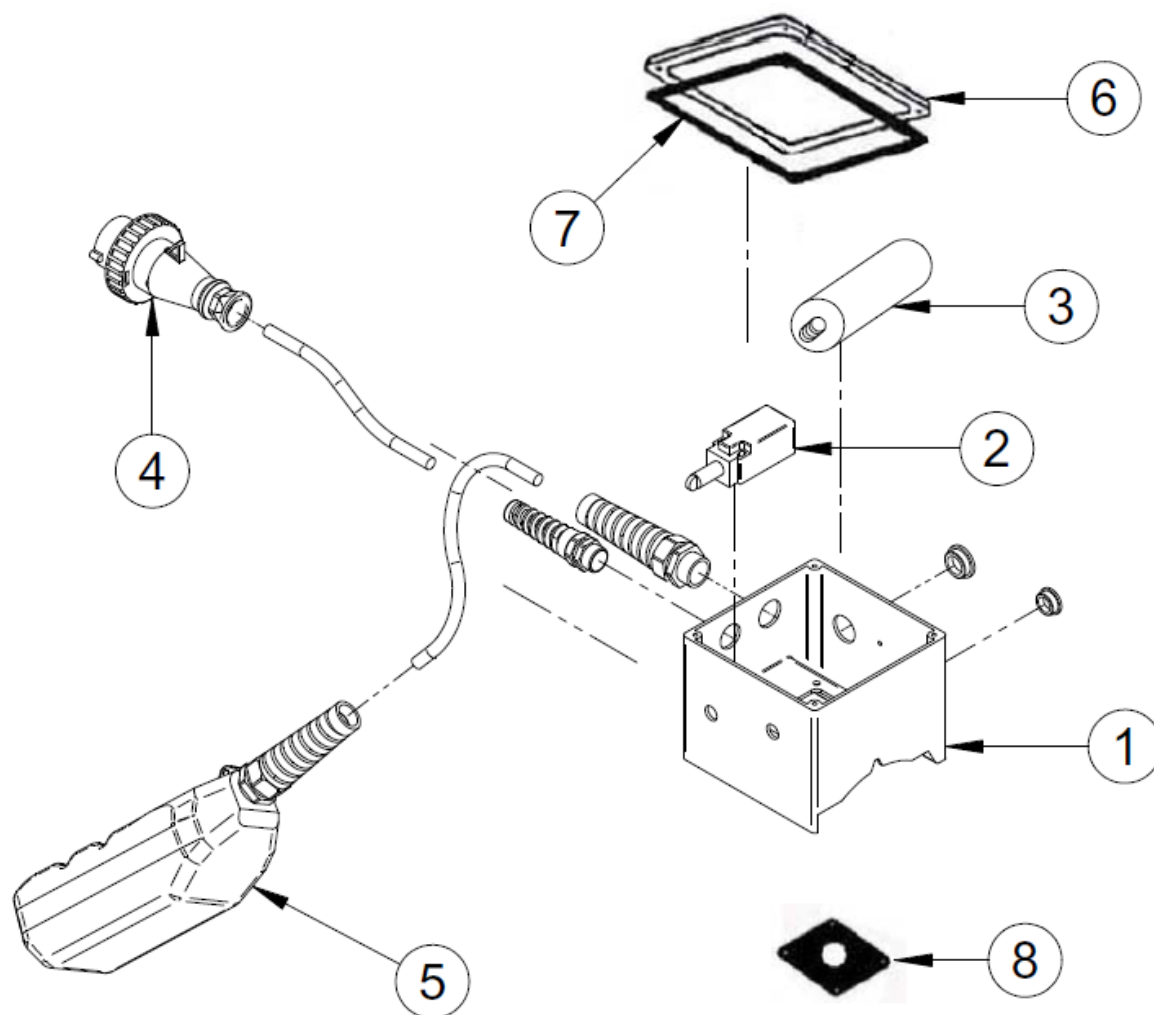

TAB. 2 SCHEMA ELECTRICĂ

TAB. 2 SCHEMA ELECTRICĂ			
1	3234136	PANOU DE OPERARE	
2	3200005	ÎNRERUPĂTOR FINAL DE CURSĂ	
3	3231853	CONDENSATOR	65mF
4	3203504	FIȘĂ	2P+T IP67 16A 200-250V
5	3231738	PANOU DE OPERARE	
6	3224575	CAPAC PANOU DE OPERARE	
7	3224714	GARNITURĂ	
8	2216321	GARNITURĂ	



TAB. 3 MONTARE BRAȚ PIVOTANT

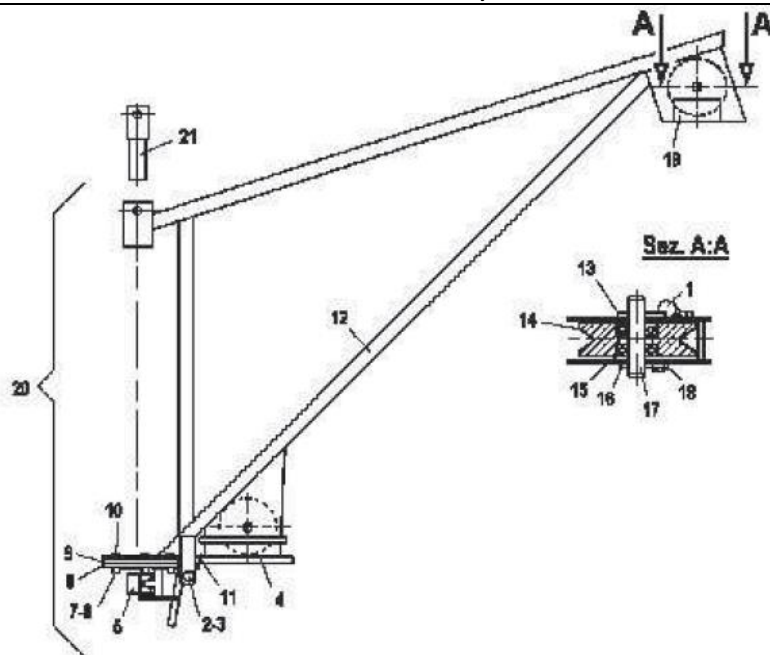

R.	Code	GB	Notă
1	2227048	Inel cheie	
2	2223921	Piuliță	Autobloc M10
3	2222008	Șurub	M12x70 UNI5737
4	3204626	Blocare braț pivotant	
5	3206462	Îmbinare articulată	
6	2224055	Șaibă	D.6 UNI 1751
7	2223280	Piuliță	M6 UNI 5588
8	3204623	Disc inferior îmbinare articulată	
9	3204622	Disc central îmbinare articulată	
10	2222023	Șurub	M6x25 UNI 5737
11	2231410	Resort	
12	3204621	Cadru sudat	
13	2226710	Pană de siguranță de tras cabluri	
14	3223066	Scripete	
15	2204241	Palier	6202 2RS
16	2226291	Pană de siguranță	3x30 UNI 1336
17	3204375	Pivot scripete	
18	3204957	Lanț	
19	3204711	Plăcuță de capacitate maximă	
20	3204590	Braț rotitor	
21	1140496	Pivot	



CONDIȚII DE GARANȚIE

Service în termenii de garanție trebuie să fie solicitat la cel mai apropiat Centru de Asistență Autorizat (puteți găsi o listă la rețeaua noastră de vânzări sau verificați pe pagina noastră de internet www.imergroup.com din la rubrica Service); cumpărătorul trebuie să solicite o garanție întotdeauna prezentând documente privind data de cumpărare a articolului respectiv.

Prin garanție înțelegem repararea sau înlocuirea acelor piese care au defecte din fabricație.

Pentru toate produsele Imer Internațional, termenii de garanție sunt de un an de zile de la data de livrare la utilizator.

Reparațiile efectuate în perioada de garanție nu întrerup perioada de garanție generală.

Service din garanție include repararea și înlocuirea tuturor pieselor defecte; dacă repararea se face la sediul clientului, tot transferul la și de la centrul de asistență va fi suportat de cumpărător.

Toate reparațiile din termenii de garanție, chiar dacă se realizează în unul din centrele noastre de asistență, trebuie să fie aprobate de departamentul din cadrul Serviciului Internațional Imer pentru a autoriza reparațiile.

Garanția nu poate fi acceptată în următoarele cazuri:

- atunci când reparația sau înlocuirea pieselor a fost realizată de un service de asistență neautorizat;
- atunci când cauza problemei se datorează utilizării unor piese de schimb care nu sunt piese originale Imer;
- atunci când utilizatorul instalează pe utilaj accesorii care nu sunt originale sau nu sunt indicate în manual;
- atunci când produsul a fost modificat, reparat, dezasamblat de la cumpărător sau de la alții;
- atunci când se fac modificări la produs fără autorizarea Imer care pot influența funcționarea corectă a produsului;
- în cazul unei porniri incorecte, utilizări incorecte a utilajului, utilizări incorecte a instrucțiunilor date în manualul de operare și de mentenanță, și neexecutarea procedurilor de mentenanță programate;
- în caz de dezastre naturale;
- în caz de uzură standard;
- în caz de daune cauzate de utilizarea unui carburant sau lubrifianț inadecvat;
- în caz de daune ale componentelor electrice cauzate de un sistem electric inadecvat, în caz de probleme date de rețeaua de alimentare electrică, sau de racordările efectuate fără a respecta instrucțiunile din manualul de operare și mentenanță.

Pentru orice dispută, vă rugăm să vă adresați jurisdicției din Siena - secția Poggibonsi - Italia.